

# Svingbar Slagleklipper Brugervejledning

Model: HNAGL125  
HNAGL145  
HNAGL165



LÆS ALTID VEJLEDNING INDEN MASKINEN  
ANVENDES



DK-TEC A/S  
Ærøvej 8, 5800 Nyborg  
Telefon: 66128222  
E-mail: [Info@dk-tec.dk](mailto:Info@dk-tec.dk)



EU – importør

**DK-TEC A/S**

Erklærer herved at **Slagleklipper**

**AGL**

Er fremstillet i overensstemmelse med følgende direktiver:

**2006/42/EC**

Og udført i henhold til følgende standarder:

**EN ISO 11806:1997**

**DK-TEC A/S**

**Ærøvej 8**

**5800 Nyborg**

14.10.2013

A handwritten signature in black ink, appearing to read 'Torben Østerberg', written over a horizontal line.

**Torben Østerberg**

Adm. Direktør

## Indholdsfortegnelse

Tillykke med dit nye DK-TEC produkt.....	2
Bestil dele til din maskine på vores hjemmeside .....	4
1. Sikkerhedsforanstaltninger .....	5
1.1 Sikkerhed først .....	5
1.2 General sikkerhed .....	5
1.3 Betjeningsikkerhed .....	6
1.4 Opbevaringsikkerhed .....	7
1.5 Vedligeholdelsessikkerhed .....	7
2. Sikkerhedsmærkater .....	9
2.1 Sikkerhedsmærkater .....	9
3. Betjeningsvejledning .....	11
3.1 Kontrol før brug af slagleklipperen .....	11
3.2 Justeringer .....	11
3.3 Justering af remmene .....	12
3.4 Start af maskinen.....	13
3.5 Hydraulisk tilkobling .....	14
3.6 Smøring .....	14
4. Service og vedligeholdelse .....	15
4.1 Service.....	15
4.2 Vedligeholdelse .....	15
4.3 Opbevaring.....	17
4.4 Betjening af maskinen efter opbevaring .....	17

## Tillykke med dit nye DK-TEC produkt

Læs og forstå indholdet af denne instruktionsbog inden du bruger produktet. Mangel på sikkerhed og korrekt betjening kan medføre skade på operatøren eller omkringstående, samt på produktet.

Denne manual vil give dig et overblik over de sikkerhedsmæssige forbehold, samt tips til hvordan du kommer godt i gang med dit nye produkt.

## Sikkerhed

- Brugeren skal være kendt med alle funktioner på dette produkt før betjening.
- Hold hænder og fødder væk fra eventuelt bevægelige dele.
- Bær beskyttende tøj og udstyr som er passende for arbejdet. Undgå løse ting og løst tøj.
- Stå aldrig mellem køretøjet og produktet.
- Hold, personer som ikke betjener produktet, væk fra arbejdsområdet.
- Hav aldrig passagerer på produktet.
- Tillad aldrig børn at betjene dette produkt.
- Inspicer produktet og sørg for at alle dele er i god form og rigtig monteret før og efter brug. Findes der et problem, skal problemet løses før der arbejdes med produktet.
- Overhold de love og regler der gælder i det lokale område ved transport på offentlig vej.
- Maksimum hastighed for kørsel med redskaber er mange steder 20 km/t. Kør aldrig med en hastighed som ikke tillader fuld kontrol, styring og standsning. Nogle terræner kræver lavere hastighed.
- Opbevar produktet i et område hvor børn normalt ikke leger. Sørg for at produktet står sikret, så den ikke kan vælte, flytte sig eller falde ned over nogen.
- Sørg for at du har et telefonnummer til læge, ambulance, hospital og brandvæsen nær telefonen i tilfælde af en nødsituation.
- At køre produktet sikkert, kræver fuld opmærksomhed fra forbrugeren, så undgå at høre radio/musik med høretelefoner eller lignende når der arbejdes med dette produkt, da det kan fratage opmærksomheden.

## Kom godt i gang med dit nyt produkt

- Produktet må aldrig tilkobles på køretøjet; f.eks. traktor, minilæsser, ATV, bil etc. undtagen når køretøjet er; bremsset, standset, og tændingsnøglen er i off position.
- Når produktet er tilkoblet, skal det kontrolleres at alle skærme og sikkerhedslåse mv. er monteret og intakte. Defekte sikkerhedsdele skal erstattes med nye originale dele – for at opretholde sikkerheden og bevare reklamationsretten.
- Giv dig tid til at lære produktet godt at kende, start langsomt op og bliv fortrolig med produktets anvendelse og begrænsninger.

### Nyttige information

For gearkassen:

- Hvis der er behov for at efterfylde olie på gearkassen, bruges en gearolie kvalitet 80/90

Reservedelstegning samt tilbehør og sliddele til din maskine kan findes på vores hjemmeside under selve varen eller via vores reservedelesystem på forsiden.

### Modifier aldrig produktet:

Hvis produktet modificeres, hvorved konstruktion, sikkerhed mv. påvirkes negativt, og med stor risiko for skade og ulykke, bortfalder reklamationsretten.

**Du kan nu gå sikkert i gang med at bruge dit nye produkt.**

Med venlig hilsen

Dk-tec A/S

## Bestil dele til din maskine på vores hjemmeside

På vores hjemmeside [www.dk-tec.dk](http://www.dk-tec.dk) kan du nu let og hurtigt bestille dele til din maskine. Det du skal gøre er, at indtaste maskinens varenummer i søgefunktionen på forsiden. Søgemaskinen ser således ud:



**Hvad gør jeg hvis jeg ikke kan finde/ved hvad min maskines varenummer er?**

Der er forskellige muligheder for at finde din maskines varenummer:

**1)** Din maskines varenummer er placeret på din maskine ved siden af/under CE pladen.



**2)** Find din faktura fra da du købte maskinen. Her fremgår maskinens varenummer som vist nedenfor.

Antal	Nummer	Beskrivelse
1	HNAGF240	Slagleklipper 240 Svingbar, inkl pto
1	KØREKLAR	100 % køreklar

**3)** Find din maskine på vores hjemmeside. Her er varenummeret placeret lige under overskriften på varen.



# 1. Sikkerhedsforanstaltninger



Ved ibrugtagning af slagleklipperen, skal følgende sikkerhedsinstruktioner læses grundigt. Hvis ikke disse følges, kan det medføre alvorlig skade eller død.

Disse informationer er lavet for at hjælpe dig med forberedelse, brug og vedligeholdelse af din nye slagleklipper. Vejledningen skal læses og forstås fuldstændigt før betjeningen af slagleklipperen. Der skal særligt lægges mærke til alle sikkerhedsdetaljerne.

## 1.1 Sikkerhed først

Du er ansvarlig for den sikre betjening og vedligeholdelse af din slagleklipper. Du som bruger, skal sikre at du selv og at alle andre brugere af maskinen som enten skal betjene, vedligeholde eller arbejde omkring slagleklipperen er bekendt med brugs- og vedligeholdelsesprocedurerne og den relaterede sikkerhedsinformation, som findes i denne manual. Denne manual vil følge dig igennem trin for trin og anviser nogle gode sikkerhedsrutiner.

Husk, at du som bruger er nøglen til sikkerhed. Gode sikkerhedsrutiner beskytter ikke kun dig, men også mennesker omkring dig. Gør disse rutiner til en del af det daglige arbejde. Det skal sikres, at alle som betjener denne slagleklipper er bekendt med de vejledende og anbefalede brugs- og vedligeholdelsesprocedurer, og følger alle sikkerhedsforanstaltningerne. De fleste ulykker kan undgås. Risiker ikke ulykke eller død ved at ignorere de gode sikkerhedsrutiner.

1. Ejeren af denne slagleklipper skal sørge for uddannelse af brugere og ansatte før de tillades at bruge slagleklipperen.
2. Den vigtigste sikkerhedsanordning på denne slagleklipper, er en sikker bruger! Det er brugerens ansvar at læse og forstå alle sikkerheds- og brugsinstruktionerne i denne manual, samt at følge disse. Alle ulykker kan undgås!
3. En person som ikke har læst og forstået hele brugs- og sikkerhedsvejledningen, er ikke kvalificeret til at betjene maskinen. En uuddannet bruger sætter sig selv og tilskueres helbred på spil, da der her er risiko for alvorlig ulykke eller død.
4. Slagleklipperen må ikke modificeres under nogen omstændigheder! Uautoriseret modifikation af maskinen, kan svække funktionen eller sikkerheden omkring maskinen. Det kan også medføre en kortere levetid for maskinen.
5. Tænk sikkerhed! Arbejd sikkert!

## 1.2 General sikkerhed

1. Læs brugervejledningen og alle sikkerhedsmærkaterne før brug, vedligeholdelse, justering eller ved flytning af slagleklipperen.
2. Tillad aldrig passager at køre med på slagleklipperen.

3. Kør kun med slagleklipperen, hvis der er en god sikkerhedsafstand til tilskuere. Ryd området for mennesker, specielt små børn, før opstart af slagleklipperen.
4. Stop kraftoverføringen før traktoren frakobles.
5. Kom ikke fødder, hænder eller andre legemsdele ind under slagleklipperen på noget tidspunkt.
6. Hold alle sikkerhedsskærme på deres rette plads. Hvis det bliver nødvendigt at fjerne en skærm under reparation, skal den monteres på igen før opstart af slagleklipperen.
7. Stå ikke mellem traktoren og slagleklipperen.
8. Nærm dig ikke slagleklipperen, før alt bevægelse er stoppet.
9. Alle de roterende knivblade har evnen til at kaste objekter ud med høj kraft, hvilket kan medføre alvorlig ulykke for tilskuere eller forbigående. Vær ekstrem forsigtig.
10. Sæt betjeningshåndtagene i neutral, stop traktorens motor, træk håndbremsen, fjern tændingsnøglen og vent til alle bevægelige dele er stoppet før servicering, justering, reparation, montering eller afmontering af maskinen foretages.
11. Gennemgå sikkerhedsrelaterede emner årligt med alt mandskab der skal bruge eller vedligeholde slagleklipperen.
12. Betjen ikke slagleklipperen hvis du føler dig syg eller skidt tilpas. Hvis det er tilfældet skal arbejdet stoppes med det samme.
13. Denne slagleklipper er designet med sikkerhed i højsædet, men der findes ingen erstatning for forsigtighed og opmærksomhed i forebyggelsen af ulykker. Hvis en ulykke opstår, er det for sent at tænke på hvad du burde have gjort.
14. Brug kun en traktor der er monteret med styrtbøjle eller førerhus. Hvis det er en åben traktor, skal sikkerhedsbæltet bæres. Alvorlig ulykke eller død kan opstå hvis man falder af traktoren under kørsel, specielt hvis traktoren vælter.
15. Overskrid aldrig grænserne for en maskines evne. Hvis der er tvivl om maskinens evne til at gøre et job eller til at gøre det job sikkert, så gør det ikke.
16. Ryd arbejdsområdet for sten, grene og skjulte objekter der kan blive fanget i eller af slagleklipperen.

### 1.3 Betjeningssikkerhed

1. Læs og forstå brugervejledningen og alle sikkerhedsmærkater før servicering, justering, reparation eller afmontering af slagleklipperen.
2. Tillad ikke passagerer på slagleklipperen.
3. Installer og kontroller alle sikkerhedsskærme før start af slagleklipperen.
4. Hold hænder, fødder, hår og løst tøj væk fra alle bevægelige dele.
5. Sæt betjeningshåndtagene i neutral, stop traktorens motor, træk håndbremsen, fjern tændingsnøglen og vent til alle bevægelige dele er stoppet helt før servicering, justering, reparation, montering eller afmontering af slagleklipperen.
6. Placer alle traktorens og slagleklipperens betjeningshåndtag i neutral før start af arbejdet.
7. Start eller betjen aldrig maskinen, hvis du ikke sidder på traktorens førersæde.
8. Ryd området for tilskuere, specielt små børn, før opstart af slagleklipperen.
9. Hold afstand til kraftoverføringsakslen og slagleklipperen når kraftoverføringen tilkobles. Hold tilskuere væk.
10. Brug advarselslys på traktoren ved transport af slagleklipperen.
11. Betjen ikke slagleklipperen når den er i hævet position.



12. Kend det område hvor græsset skal slås. Betjen aldrig slagleklipperen i et område hvor der er ukendte objekter. Fjern altid ukendte og fremmed objekter inden du betjener slagleklipperen, da disse objekter ellers kan blive kastet med høj kraft og forårsage ulykke.
13. Genopfrisk alle sikkerhedsregler mindst 1 gang om året.

#### **1.4 Opbevaringssikkerhed**

1. Opbevar maskinen i et område væk fra menneskelig aktivitet.
2. Tillad aldrig børn at lege på eller omkring den opbevarede slagleklipper.
3. Opbevar slagleklipperen i et tørt, plant område.
4. Tør fedt og olie af maskinen efter behov, og beskyt den mod vejr og vind.

#### **1.5 Vedligeholdelsessikkerhed**

1. God vedligeholdelse er dit ansvar. Dårlig vedligeholdelse er en invitation til problemer.
2. Følg gode værkstedsrutiner.
3. Hold arbejdsområdet rent og tørt.
4. Det skal sikres, at elektriske kontakter og værktøj har tilstrækkelig jordforbindelse.
5. Brug rigeligt med lys for at kunne se og udføre det aktuelle job.
6. Det skal sikres, at der er rigeligt med ventilation. Betjen aldrig motoren på den trækkende enhed i et lukket rum. Udstødningsgasserne kan medføre kvælning.
7. Før arbejdet på denne maskine påbegyndes, skal motoren slukkes, håndbremsen være trukket og tændingsnøglen skal fjernes.
8. Arbejd aldrig under slagleklipperen, hvis den ikke er sikret med en korrekt støtdebuk.
9. Brug personlige beskyttelsesmidler som briller, handsker og øreværn når der udføres servicering eller vedligeholdelsesarbejde. Brug kraftige handsker når knivene skal håndteres.
10. Brug kun originale reservedele til servicering og vedligeholdelsesarbejdet.
11. En brandslukker og en førstehjælpskit skal være tilstede når der udføres vedligeholdelse på denne slagleklipper.
12. Alle bolte, møtrikker og skruer skal periodisk strammes. Det skal tjekkes at alle pin boltene er korrekt installeret, for at sikre at maskinen er i arbejdsdygtig stand.
13. Når et vedligeholdelses eller servicerings arbejde færdiggøres, skal det sikres at alle afskærmninger og sikkerhedsanordninger er installeret ordentligt, før maskinen igen kan tages i brug.

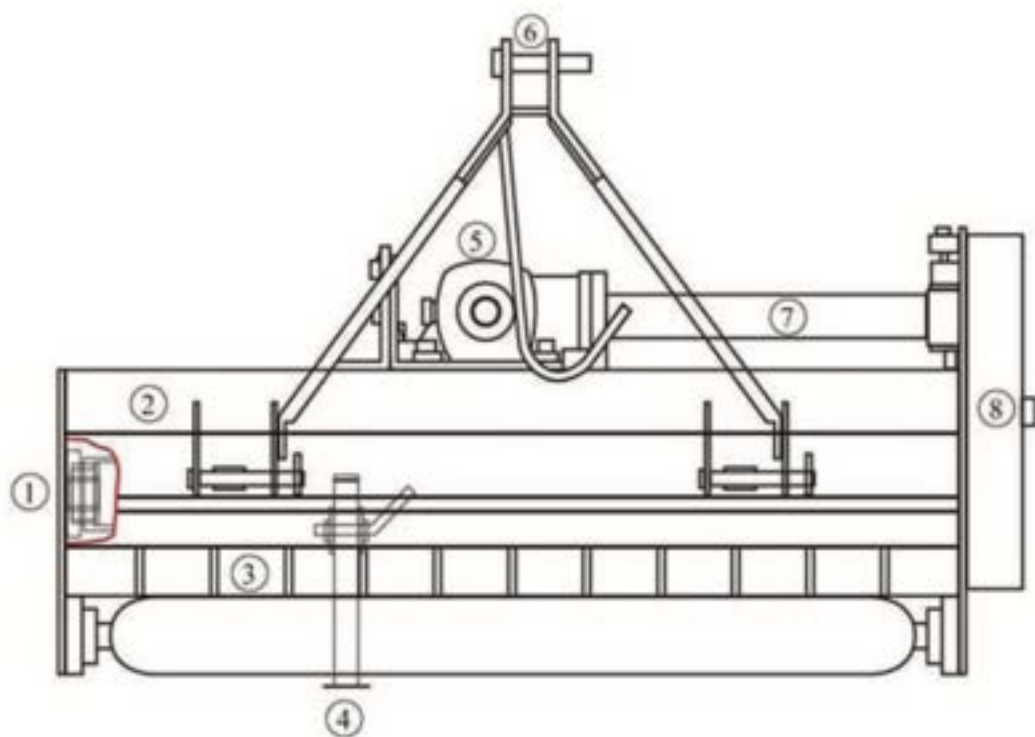

1. Blade axle	2. Blade axle cover	3. Combined fender
4. Stand	5. Gear box	6. Top Link Bracket
7. Transmission shaft		8. Belt & Pulley Cover

### PTO Shaft

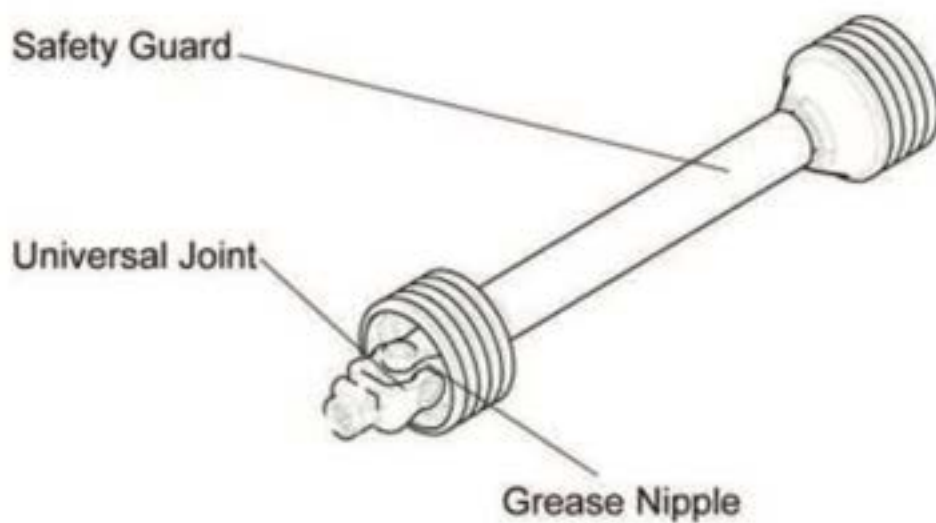

## 2. Sikkerhedsmærkater

### 2.1 Sikkerhedsmærkater



STOP! Tjek gearkassens olieniveau, før du starter maskinen. Påfyld hvis nødvendigt.



FARE!  
Roterende dele. Betjen aldrig maskinen uden at alle sikkerhedsskjolde er sikkert monteret. Er sikkerhedsskjoldene ikke ordentlig monteret, kan det forårsage skade eller død!



FARE, Hold afstand fra maskinen som er i drift.



FARE, Roterende aksel. Kontakt med denne kan medføre død- HOLD AFSTAND

Betjen ikke maskinen uden:

- Alle aksler og traktorer skjolde er rigtig på plads
- Akslen er monteret i begge ender
- Akselskjolde drejer frit på akslen



Stå aldrig mellem maskinen og traktoren



Pas på dine hænder og fødder ved betjening af maskinen.



Stå aldrig ovenpå maskinen



ADVARSEL, Hvis du ikke har læst denne brugervejledning inden du betjener maskinen, kan det medføre skade eller død. Det er dit ansvar at holde øje med sikkerhedsetiketterne og at følge dem.

## 3. Betjeningsvejledning

### 3.1 Kontrol før brug af slagleklipperen

Før betjening af slagleklipperen, skal følgende områder kontrolleres:

1. Før start af slagleklipperen, kontrolleres og smøres alle smørenipler på maskinen og på kraftoverføringen.
2. Brug kun en landbrugstraktor som ikke har en kraft der er større end de 50 heste som slagleklipperen er begrænset til.
3. Kontroller at maskinen er korrekt tilsluttet traktoren. Det skal sikres, at alle splitter er monteret på alle boltene.
4. Det skal sikres, at vægtfordelingen på traktoren er korrekt således at forhjulene ikke slipper jorden.
5. Kontroller olieniveauet i gearkassen. Påfyld efter behov med en gearolie 80/90.
6. Kontroller at traktorens kraftoverføring drejer frit og at slagleklipperens kraftoverføring kan forskydes nemt.
7. Kontroller knivbladene. Det skal sikres, at de ikke er beskadiget, brækket eller manglende og at de kan svinge frit i deres beslag. Udskift efter behov.
8. Kontroller og efterspænd knivboltene.
9. Kontroller for eventuelt omviklet materiale i alle de roterende dele. Fjern dette affaldsmateriale.
10. Monter og tilspænd alle afskærmninger og dæksler før opstart af slagleklipperen.
11. Før installering af kraftoverføringen skal det sikres, at traktorens motor er stoppet, og at kraftoverføringen er i sikker og arbejdsklar tilstand.
12. Alle mennesker skal forlade området før at slagleklipperen tilkobles traktoren. Når slagleklipperen er startet skal traktorens PTO omdrejninger holdes på 540 omdrejninger pr. minut.
13. Før rengøring, reparation og smøring af slagleklipperen, skal traktorens motor stoppes og tændingsnøglen skal fjernes.
14. Når kraftoverføringen ikke er tilkoblet traktoren, skal den ligges i den medfølgende støttekrog for at beskytte den fra at ligge på jorden.
15. Du må ikke nærme dig slagleklipperen når den er drift.

### 3.2 Justeringer

#### Justering af højden

For at få det meste ud af din slagleklipper, skal den være installeret inden for den anbefalede højde.

For at spare brandstof, kraft og reducere slid på maskinen, skal klippehøjden være justeret korrekt.

Når arbejdhøjden skal justeres skal bolt nr. 1 løsnes, og bolt nr. 2 fjernes på begge sider. Bærerullens højde (se tegning nedenfor) kan blive justeret ved at tilpasse det valgte hul i bærerullebeslaget i position 2. I det laveste hul er det den højeste arbejdhøjde. Put skruen i det valgte hul, og tilspænd skruen fra bolt nr. 1 og bolt nr. 2.

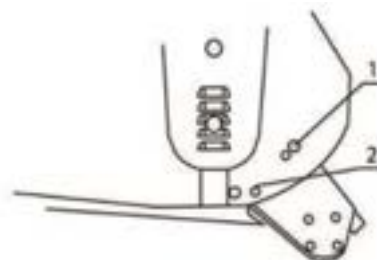

## Slagleklipper justering

- På et plant areal skal maskinen efterspændes traktoren ved at bruge trepunktsophænget.
- Brug en kraftig justerbar topstang.
- Sænk trepunktsophænget til den laveste position.
- Med bærerullen bag på maskinen i kontakt med jorden, skal længden af topstangen justeres så underkanten af siden på slagleklipperen er parallel med jorden.
- Roter knivakslen med håndkraft, så knivrækkerne hænger lodret mod jorden.
- Mål afstanden mellem underkanten af knivbladene og jorden;
  - Den skal være minimum 50 mm.
  - BEMÆRK! På ujævne områder eller på marker med mange græstuer, skal afstanden være større, for at sikre at knivbladene ikke får kontakt med jorden under driften.
- Juster bærerullens højde, for at øge eller mindske knivenes frie gang efter behov.
- Gå igennem trin 4-7 indtil den ønskede knivafstand er opnået.

Når slagleklipperen er justeret med den ønskede afstand, kan den betjenes med traktoren i lavt gear og med PTOen på 540 omdrejninger.

### 3.3 Justering af remmene

Løsn skrue A og B som låser støtteskaftet og løsn møtrikken C.

Løsn skruerne som låser gearkassen til monteringspladen D.



Juster remspændingen. Den korrekte spænding er opnået når remmen ikke kan trykkes mere ca. 10 mm ind. (se billedet nedenfor)

Brug et lige stykke træ/kant for at sikre, at remmene er lige og kan køre ordentlig rundt.

Sæt sikkerhedsskjoldet på igen og stram boltene godt før betjening af maskinen.



Skal kunne trykkes ca. 10 mm ind.



Skal være på linje med træstykket.

### 3.4 Start af maskinen

Før start af slagleklipperen, tjekkes og kontrolleres følgende:

- Remmenes spænding
- Gearkassens olieniveau (hvis nødvendigt, påfyld med en gearolie 80/90)
- Smørenipler på lejer og kraftoverføringsaksler
- Alle bolte, møtrikker og skruer.

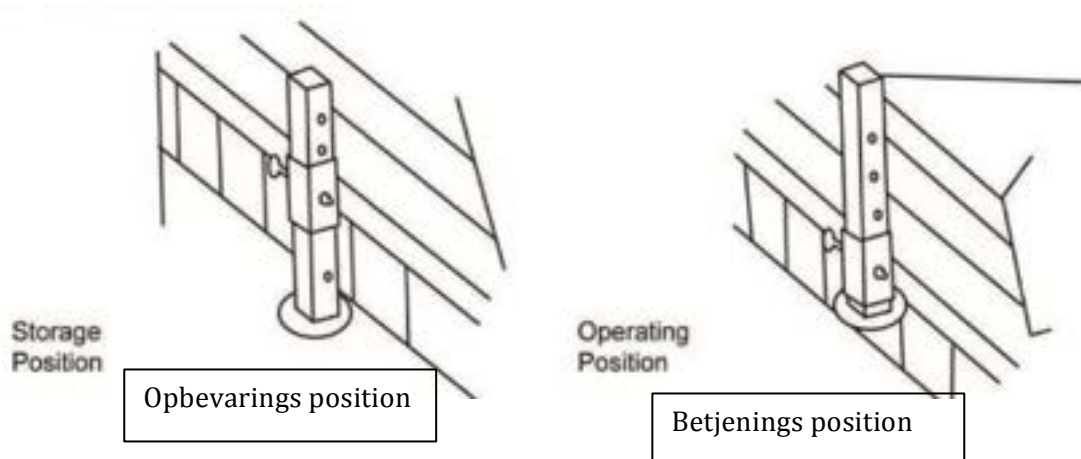

For at holde maskinen stabil, sænkes det justbare støtteben når maskinen er stoppet (se tegningen ovenover).

Følg alle sikkerhedsforanstaltningerne beskrevet i denne manual.

Maskinen er monteret med en standard kategori 1 trepunktsophæng.

Bak traktoren hen til maskinen og sænk liftarmene. Sluk traktoren. Tilpas maskinen med håndkraft, for at tilkoble de to liftarme. Det skal sikres, at begge bliver sikret med en split. Tilkobl topstangen, og juster slingerkæderne for at tillade minimal sidelæns bevægelse. Tilkobl kraftoverføringen og traktoren. Det skal sikres, at kraftoverføringen er blevet afskåret så den har den rette længde.

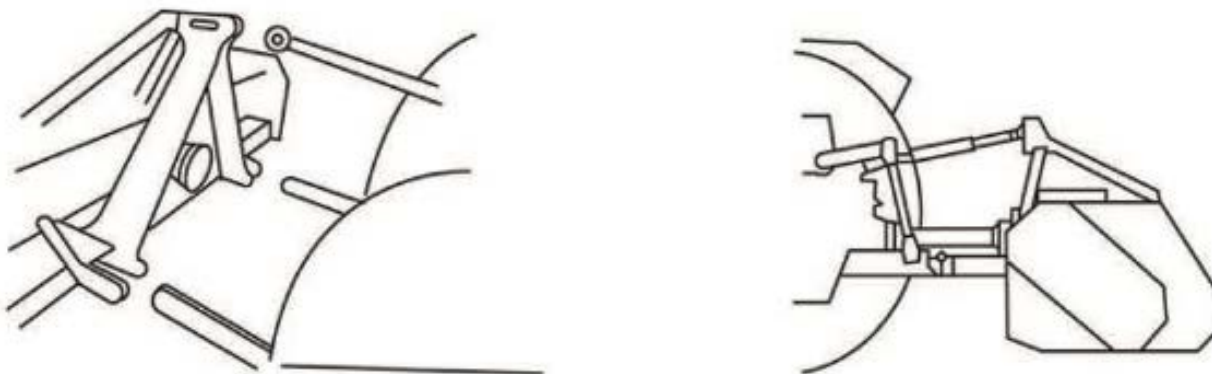



### 3.5 Hydraulisk tilkobling

- Sluk traktorens motor, aktiver håndbremsen og fjern tændingsnøglen. Skub det hydrauliske håndtag, således at trykket bliver aflastet på alle udtagene. Tilkobl slagleklipperens hydrauliske slanger til fjernudtagene, når det er kontrolleret at koblingerne er rene og er i god tilstand.
- Start motoren og aktiver det hydrauliske håndtag for at kontrollere forbindelserne. Kontroller at der ikke er nogen olie utætheder.
- Ved frakobling, stop traktorens motor og flyt de hydrauliske håndtag frem og tilbage for at aflaste det hydrauliske tryk som tidligere beskrevet.

### 3.6 Smøring

Ved hver 4 timers arbejde:

- Tjek and stram bolte og møtrikker.
- Smør med lithium fedt, der hvor det er indikeret på maskinen.
- Efter 50 timers arbejde, tjekkes og der, hvis nødvendigt, fyldes olie på gearkassen til det angivet max niveau. Brug en gearolie 80/90.





## 4. Service og vedligeholdelse

### 4.1 Service

#### Væsker og smøremidler

1. Fedt: Brug multi-purpose lithium baseret fedt
2. Gearkasse: Brug SAE 80/90 gearolie
3. Opbevaring af smøremidler: Din slagleklipper kan arbejde meget effektivt, men kun hvis rene smøremidler bliver brugt. Brug rene containere til at håndtere alle smøremidler. Opbevar smøremidlerne i et område hvor det er beskyttet mod bl.a. Støv og fugtighed.

#### Fedt

- Brug en håndhold fedtpistol ved smøring af fedt.
- Tør området der skal indsmøres i fedt, før nyt fedt påføres.
- Udskift alle ødelagte nipler.
- Hvis niplerne ikke tager imod fedtet, så fjern det nuværende fedt og støv og rengør niplen.

### 4.2 Vedligeholdelse

Perioden som er anbefalet er baseret på normale arbejdsforhold. Hyppig eller usædvanlige forhold kan kræve hyppigere vedligeholdelse af slagleklipperen.

#### Timevis eller daglig vedligeholdelse

- Tjek alle bolte og møtrikker og spænd dem hvis det er nødvendigt.
- Tjek knivene og deres tilsvarende bolte hver dag og udskift hvis de er gået i stykker. Der må aldrig installeres ødelagte knive på slagleklipperen  
BEMÆRK: Operatøren skal bære tykke handsker og bruge de korrekte redskaber ved udskiftning af knivene.
- Tjek olien i gearkassen. Påfyld olie af typen 80/90 hvis det er nødvendigt.
- Pump fedt ind i hver fedtnipel 3-5 gange.
- Rengør slagleklipperen.

#### Sæsonbaseret vedligeholdelse

- Tjek slagleklipperen som det gøres ved daglig vedligeholdelse (se trinene ovenfor).
- Tjek olien i gearkassen. Udskift den hvis det er forurenede.
- Tjek lejehuset for slid. Udskift hvis det er nødvendigt. Smør den efter behov.

#### Årlig vedligeholdelse

- Rengør maskinen grundigt.

- Tjek og rengør hjulaksel. Udskift forsegling og smør efter behov.
- Tjek alle knivene, og udskift dem hvis de er slidte eller ødelagte

### Vedligeholdelse af gearkassen

Olien skal drænes og udskiftes efter de første 50 timers betjening af slagleklipperen. Herefter skal olien skiftes helt ved hver 250 timers betjening, eller mindst 1 gang om året.

Dræn olien fra gearkassen forsigtigt. Tjek og rens det. Kom den nye gearolie på til det indikeret max olieniveau.

Dræningsproceduren er følgende: Fjern drænrørs bolten under gearkassen, så olien kan løbe ud. Når olien er løbet ud, sættes drænrørs bolten på igen og der fyldes nyt olie på.

	Ved hver 8 time/daglig	Ved hver 50 time/ ugentlig	Årligt
Smør PTO akslen	✓	✓	✓
Smør lejehus	✓	✓	✓
Tjek gearkassens olieniveau		✓	✓
Rengør slagleklipperen			✓
Smør og rengør PTO akslens beskyttelse			✓

### Vedligeholdelse af gearkassen

Gearkassen som er brugt på denne slagleklipper vil give mange problemfrie år med minimal vedligeholdelseskrav. Vedligehold gearkassen på følgende måde:

Olie niveauet:

- Fjern niveauskruen som vist på tegningen.
- Påfyld gearolie indtil det kommer ud af niveauskruen.
- Sæt niveauskruen på igen.

**VIGTIGT!** Tjek kun olieniveauet når gearkassen er helt kold og slagleklipperen står på et plant område.



### 4.3 Opbevaring

- Rengør slagleklipperen meget grundigt før opbevaring for, at undgå rustdannelse.
- Sprøjt ikke vand på lejerne hvis maskinen rengøres med en højtryksrenser.
- Tjek og rengør universalkoblingen, remmene og udskift dem hvis de ikke er i arbejdsdygtig tilstand.
- Påfyld olie på alle dele som kræver det.
- Opbevar slagleklipperen på et tørt og plant område.

### 4.4 Betjening af maskinen efter opbevaring

Før slagleklipperen startes op igen efter at de var være opbevaret i et stykke tid, skal de følgende step tjekkes regelmæssigt:

- Tjek olie niveauet og påfyld hvis nødvendigt.
- Tjek og stram alle skruer og bolte.
- Tjek knivene. Udskift hvis det er nødvendigt.
- Tjek lufthullerne på gearkassen. Hvis det er stoppet, rengøres de så der er hul.
- Påfør ikke olie på remmene. Hvis der er kommet olie eller fedt på remmene, skal det tørres af.
- Tjek alle roterende dele og udskift dem hvis det er nødvendigt.
- Tjek alle sikkerhedsskjolde om de er intakte og arbejder korrekt.

## Andre DK-TEC varer



 **WESSEX**  
INTERNATIONAL

 **SWEEP**Ex

 **SNOW**Ex

Find os på [www.dk-tec.dk](http://www.dk-tec.dk) eller på facebook 

 **DK-TEC A/S**  
Ærøvej 8 - 5800 Nyborg - Tlf. 66 12 82 22  
[www.dk-tec.dk](http://www.dk-tec.dk)

**Find reservedele/partslist for  
din vare på [www.dk-tec.dk](http://www.dk-tec.dk)  
under selve maskinen.**