

Rotorklipper til traktor

Brugervejledning

Oversættelse af original manual
Model: HG



Tillykke med dit nye DK-TEC produkt.

Læs og forstå indholdet af denne instruktionsbog inden du bruger produktet. Mangel på sikkerhed og korrekt betjening kan medføre skade på operatøren eller omkringstående, samt på produktet. Denne manual vil give dig et overblik over de sikkerhedsmæssige forbehold, samt tips til hvordan du kommer godt i gang med dit nye produkt.

LÆS ALTID VEJLEDNING INDEN MASKINEN ANVENDES

DK·TEC

Indholdsfortegnelse

1. Sikkerhedsinformation	3
2. Betjening af maskinen	7
3. Vedligeholdelse af maskinen	11

Specifikationer

MODEL	HG120	HG150	HG180	HG210	HG240
Arbejdsbredde	120 cm	150 cm	180	210 cm	240
Antal knive	3 stk.	3 stk.	3 stk.	3 stk.	3 stk.
Antal remme	2 stk.	2 stk.	2 stk.	2 stk.	2 stk.
HK behov	18-50	20-50	30-50	40-70	50-70
Vægt	155kg	175 kg	220 kg	285 kg	350 kg
RPM	540	540	540	540	540
Antal rotoror	3 stk.	3 stk.	3 stk.	3 stk.	3 stk.
Justerbar højde	3,5-11,5 cm	3,5-11,5 cm	3,5-11,5 cm	3,5-10,7 cm	3,5-10 cm
Inkl. PTO aksel					
Bagudkast					
Gummihjul					

Reservedele

Brug altid originale reservedele, ellers bortfalder garantien! Du kan let finde frem til de reservedele der passer til maskinen, ved at scanne scan koden som sidder på din maskines CE plate.

Hent App'en 'QR scanner' på din smartphone i Play Butik eller App Store, for at kunne scanne scan koden.



Til kunden

- Når produktet er tilkoblet, skal det kontrolleres at alle skærme og sikkerhedslåse mv. er monteret og intakte. Defekte sikkerhedsdele skal erstattes med nye originale dele – for at opretholde sikkerheden og bevare reklamationsretten.
- Giv dig tid til at lære produktet godt at kende, start langsomt op og bliv fortrolig med produktets anvendelse og begrænsninger.

- Når produktet er tilkoblet, skal det kontrolleres at alle skærme og sikkerhedslåse mv. er monteret og intakte. Defekte sikkerhedsdele skal erstattes med nye originale dele – for at opretholde sikkerheden og bevare reklamationsretten.

Giv dig tid til at lære produktet godt at kende, start langsomt op og bliv fortrolig med produktets anvendelse og begrænsninger.

Modificer aldrig produktet

Hvis produktet modificeres, hvorved konstruktion, sikkerhed mv. påvirkes negativt, og med stor risiko for skade og ulykke, bortfalder reklamationsretten.

Du kan nu gå sikkert i gang med at bruge dit nye produkt.

Med venlig hilsen
DK-TEC A/S

1. Sikkerhedsinformation

SIKKERHEDSMÆRKATER

- Hold sikkerhedsmærkater rene, de må ikke overmales eller fjernes. Kend alle sikkerhedsanbefalinger og overhold dem.
- Erstat manglende mærkater med nye.

SÅDAN MONTERES SIKKERHEDSMÆRKATERNE

- Sørg for at stedet er rent og tørt
- Temperaturen skal være over 10 grader
- Udvælg præcis placering inden mærkatets beskyttelse fjernes
- Mærkatet sættes på

SIKKERHED

- Brugerens sikkerhed er en af hovedprioriteringerne, når en ny maskine udvikles. Der indbygges så mange sikkerhedsfaciliteter som muligt. Men mange ulykker kunne være undgået, ved øget omtanke og ved mere sikker betjening af maskinen. Du kan undgå ulykker ved grundig læsning af denne vejledning.
- Nogle billeder viser maskinen uden afskærmning, men maskinen må aldrig bruges uden afskærmning!
- Vær aldrig påvirket af stoffer eller alkohol ved betjening af maskinen.
- Gennemgå årligt sikkerhedsvejledningen med brugerne af maskinen. Brugeren skal være voksen og fortrolig med maskinen og sikkerhedsbeskrivelsen.
- Maskinen må ikke betjenes før denne vejledning er læst.
- For at undgå skader og ulykker, anvend en traktor med funktionsdygtige bremses.
- Brug aldrig maskinen ud over hvad det er beregnet til.

Der må ikke foretages ændringer på maskinen, dette ville i givet fald kunne føre til ulykker og påvirke maskinens levetid samt at garantien bortfalder!

SIKKERHEDSTRÆNING

- Sikkerhed er højt prioriteret på maskinen, men ubetænksom adfærd fra brugerens side, kan forårsage uheld og ulykker. Så læs derfor vejledningen og forstå sikkerhedsforskrifter. Træning af betjening, transport og vedligeholdelse af maskinen er også meget vigtigt.
- Det er brugerens ansvar at læse og forstå denne vejledning. At arbejde med en ukendt maskine, kan føre til skader og ulykker. Læs denne manual og traktormanualen inden start. Det er ejerens ansvar, at brugeren har disse forudsætninger.
- Træn personalet og læs vejledningen jævnligt. Kend proceduren for hurtig stop af traktor og klipper, hvis der sker et uheld.
- Børn må ikke betjene produktet!

FORBEREDELSE

- Brug aldrig traktor og klipper, før du er fortrolig med denne manual.
- Person-beskyttelsesudstyr som sikkerhedsfodtøj, øjenbeskyttelse etc. anbefales.
- Brug ikke løst tøj, smykker etc. som kan komme i kontakt med klipperen. Langt hår må også holdes samlet.
- LANG TIDS PÅVIRKNING AF STØJ KAN GIVE VARIGE HØRESKADER. Traktorer kan give meget støj, hvorfor høreværn anbefales fra 80 dB. Støj over 85 dB kan give varige skader. Over 90 dB kan personen permanent miste hørelsen
- Støj over lang tid kan give akkumulerede skader, som ikke forsvinder igen.
- Brug kun en traktor med en funktionsdygtige bremses, for at undgå ulykker som følge af, at køretøjet uberegnet flytter sig.
- Ryd området for sten og andre genstande, som kan skade produktet og personen.
- Kør kun med maskinen i dagslys.
- Tjek, at klipperen er sikkert og korrekt monteret. Sørg for, at PTO er korrekt låst fast på aksler.
- Tjek, at alle sikkerhedsmærkaterne er på maskinen og er intakte.

SIKKER ANVENDELSE

- Læs og forstå vejledning og sikkerhedsforskrifter inden brug. De fleste ulykker sker pga. manglende påpasselighed.
- Hjælpere og andre personer holdes mindst 100 meter væk fra klipperen.
- Kun veltrænede personale bør betjene klipperen.
- Når maskinen arbejder i tætbeboede område, hvor sten eller andre genstande kan ramme, skal sikkerhedskæderne være monteret. Anvendelse af maskinen må stoppe, hvis afstanden til personer bliver under 100 meter.

De fleste uheld sker ved PTO'en eller flyvende genstande fra klipperen, eller hvor føreren falder af traktoren og efterfølgende rammes af klipperen.

Ulykkerne sker oftest, når maskinen er udlånt eller betjent af ikke kyndige brugere, og som heller ikke er fortrolig med betjeningsvejledning. Tjek at PTO-beskyttelsen på traktoren er i orden. Skift beskyttelsen, hvis den er i stykker.

SIKKERHED VED START OG STOP

- Klipperen drives af traktorens PTO, via PTO-akslen. Sørg for, at akslen er i god stand. Der må kun køres med 540 omdrejninger på PTO. Vær klar over hvordan traktoren hurtigt stoppes, hvis der sker et uheld,
- Når PTO aktiveres, skal det ske med få omdrejninger, herefter øges til en arbejdshastighed på ca. 540 omdrejninger, hvorefter græsklipning kan påbegyndes.

- Stop altid traktoren, træk bremsen, fjern tændingsnøglen, sænk klipperen, afvent rotoerne er standset, inden klipperen spændes fra traktoren. Forlad aldrig maskinen når traktoren er startet, eller når klipperen er hævet.

OPBEVARING

- Stop traktoren, træk bremsen, slå PTO fra og sluk motoren.
- Opbevar klipperen væk fra menneskelig aktivitet.
- Opbevar ikke maskinen hvor den udsættes for diverse påvirkninger som regn, lys, påkørsel m.m.
- Børn må ikke lege på klipperen.
- Sørg for, at maskinen står på hård, flad overflade og sikret.

SIKKERHED VEDLIGEHOLDELSE

- Sørg for god ventilation. Brug aldrig maskinen i en lukket bygning. Udstødningen kan føre til forgiftning.
- Før der arbejdes på maskinen, skal den stå sikkert, og PTO-aksel afmonteres. Hvis der arbejdes under klipperen, skal den være sikret mod at falde ned. Sluk motoren, træk bremsen, fjern tændingsnøglen.
- Sørg for, at alle bevægelige dele står stille, inden vedligeholdelse påbegyndes.
- Arbejd aldrig under udstyret, før den er godt sikret.
- Hold andre personer væk fra arbejdsområdet, mens der arbejdes.
- Brug altid sikkerhedsudstyr, som briller, sikkerhedssko etc.
- Tjek jævnlige knivbladene. De skal være skarpe, fri for skader og sidde godt fast.
- Tjek periodevis, at bolte ikke er løse, og at beslag m.m. sidder korrekt.
- Efter vedligeholdelsesarbejde eller reparation, sørg for at alle beskyttelsesskærme og lign. igen er monteret korrekt. Sørg også for, at alt værktøj og servicegrej er fjernet.
- Tjek at alle sikkerhedsmærkater er der og er intakte.
- Fjern olie og andre urenheder fra maskinen.
- Når udskiftning af dele er nødvendig i forbindelse med service eller reparation, brug altid anbefalede reservedele. Reklamationen bortfalder, hvis der bruges ikke anbefalede dele. Hvis der foretages konstruktionsændringer, bortfalder garanti og reklamerationsretten.
- Brandslukker og førstehjælpsudstyr bør altid være tilgængelig.

TRANSPORTSIKKERHED

- Maskinen skal transporteres på offentlig vej i henhold til lokalt gældende regler.
- Brug advarselsblink ved transport og især ved langsom kørsel.
- Sørg for, at maskinen er korrekt monteret før transport.
- Nedsæt hastigheden på ujævnt terræn, således at kontrollen ikke mistes.
- Undgå stærkt trafikerede veje.
- Køør ikke efter indtagelse af alkohol.
- Pas på trafikken, når der arbejdes nær vej eller når en vej krydses.
- Udvis maksimal forsigtighed og langsom kørsel på skråninger eller tæt på huller, søer etc.
- Vær opmærksom ved skarpe sving, og at minimum 20% af traktorens vægt er på forhjulene.
- Hav aldrig passager på traktor eller klipper.
- Vær en sikker og opmærksom chauffør.

Sikkerhedsetiketterne

⚠ ADVARSEL!



**Pas på flyvende genstande!
HOLD AFSTAND**

For at undgå alvorlig skade eller død:

- Kør kun når alle beskyttelses - skærme er monteret og intakte.
- Der skal være min. 50 m mellem klipperen og personer, når klipperen er i brug. Stop klipperen hvis personer kommer for tæt på maskinen!

⚠ ADVARSEL!

For at undgå skade eller død ved betjening af græsklipperen:

- Læs og forstå brugermanual før brug af maskinen.
- Hav aldrig passagere på traktoren eller klipperen.
- Børn må ikke være i nærheden af klipperen.
- Brug kun klipperen når sikkerhedsskærme er korrekt monteret og intakte.
- Hold god afstand til alle bevægelige dele.
- Stå aldrig mellem traktoren og klipperen når den er i drift.
- Kør ikke med klipperen i hævet position.
- Kør kun med en lovlig og sikker traktor.
- Før klipning, undersøg da terrænen, og sørg for at ryde det for fremmed objekter.
- Stop og aktivér parkeringsbremsen, samt vent til alle bevægelige dele er standet inden klipperen på- eller afmonteres.
- Ved transport, følg da den lokale lovgivning.
- Hold hænder, fødder og hår og tøj væk fra alle bevægelige dele.
- Pas på kuperet terræn.
- Hold en sikker hastighed.

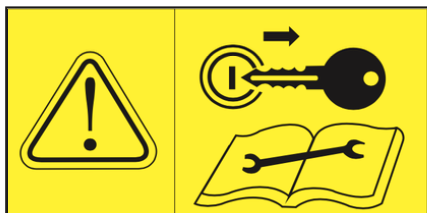

MAX. 540 RPM

⚠ ADVARSEL!



**ROTEREDE KNIVE!
Hold afstand**

For at undgå alvorlig skade eller død:

- Kør kun når alle beskyttelses - skærme er monteret og intakte.
- Hold hænder, fødder, hår og tøj væk fra bevægelige dele.
- Stop og vent til alle bevægelige dele er standset, før der foretages justering eller service af maskinen.
- Stå ikke på eller tæt på maskinen når der er i drift.
- Stå ikke mellem traktoren og maskinen når der er i drift.
- Tillad ikke børn at være omkring klipperen.
- Kør kun med en lovlig og sikker traktor.

VIGTIGT

Tjek disse punkter før start af maskinen:

- Tjek gearolie (opfyld om nødvendigt SAE 80/90)
- Smør PTO aksel
- Smør de markerede steder på maskinen
- Tjek at alle bolte er spændte

⚠ ADVARSEL!



**Roterende PTOaksel!
HOLD AFSTAND**

KONTAKT MED DENNE KAN VÆRE DØDELIG!
Brug kun maskinen når:

- Alle beskyttelsesskærme er monteret og intakte.
- PTOakslen er sikkert monteret i begge ender.
- Beskyttelsesskærme ikke kommer i kontakt med PTOen.

2. Betjening af maskinen

Kom godt i gang med maskinen



Maskinen monteret på traktor - set fra siden



Maskinen monteret på traktor - set bagfra



Montering af topstang



Montering af liftarme



Justering af hjulhøjden ved at ombytte afstandsbøs



Sikkerhedsafskærmning

- Sikker brug af klipperen er brugerens ansvar.
- Brugeren skal være fortrolig med klipperen, traktoren og betjeningsvejledningen. Klipperen er designet til at klippe græs, ikke til groft arbejde. Knivene er designet til græsklipning.
- Kør altid kun med 540 PTO-omdrejninger
- Dette afsnit giver information omkring montering på traktoren samt forberedelse til græsklipning.

TRAKTORFORBEREDELSE

- Monter ikke klipperen på en traktor med mere end 40 hk.

ADVARSEL

- Brug ikke traktoren med mindre at 20% af vægten er på forhjulene, målt når klipperen er i transportposition.

HJULAFSTAND

- Bør øges, når der køres på stejlt terræn. for at reducere muligheden for at traktoren tipper.

STABILISERINGS SLINGREKÆDER

- For at få en stabil rytme på klipperen bag traktoren.

TRÆKSTANG

- Placer den eller fjern den, så den ikke kommer i konflikt med klipperen.

ADVARSEL

- Gå ikke mellem klipper og traktor, når motoren kører.
- KLIPPEREN MÅ KUN MONTERES PÅ TRAKTORENS LIFT

Denne klipper er designet til 540 PTO-omdrejninger og kategori 1 arme. Bak traktoren hen til klipperen, så armene er ud for trækboltene. Stop motoren og træk bremsen. Sæt liftarme på plads og placer topstang.

ADVARSEL

- Børn må aldrig være nær eller på traktor eller klipper. Følg lokal lovgivning for krævet alder og forudsætning for at må køre traktor.

TILSLUTNING AF PTO-AKSEL

- Før kraftoverføring ind over traktorens PTO-aksel og vær sikker på, at de to dele låses korrekt sammen. Og samme procedure på klippersiden

ADVARSEL

- Vær sikker på, at låsen i PTO-aksel er låst, når akslen er monteret.

JUSTERING AF KLIPPEHØJDE

ADVARSEL

- For at undgå personskade, sørg for at traktorens motor er slukket, og at tændingsnøglen er fjernet. Og at knivene er stoppet før klipperhøjden justeres.

Vigtigt: undgå meget lav klipperhøjde. Hvis knivene går i jorden, er det hård belastning for klipperen og kan føre til nedbrud.

1. Hæv klipperen op med traktorens lift og understøt klipperen, så den ikke kan falde ned hvis traktorens lift svigter.
2. Hvis hjulene justeres på jorden, må topstangen frigøres.

KRAV TIL TRAKTOR OG FORBEREDELSE

- Klipperen er designet til liftmontering kategori 1 og 540 PTO-omdrejninger. Klipperen er ikke designet til traktorer over 40 hk.
- Det anbefales kun, at bruge traktorer med bred frontaksel. Især på skråt terræn, anbefales det at øge akselafstanden for at undgå at traktoren vælter.
- Traktoren skal også have liftarm-fiksering for at sikre, at klipperen bevæger sig roligt og stabilt efter traktoren.
- Tjek at traktorens liftsystem virker korrekt og er i god stand.
- Sørg også for gode dæk og korrekt lufttryk.
- Tjek at beskyttelseskærmen over traktorens PTO sidder korrekt og er i god stand.

BEMÆRK

Traktoren bør være i god stand. Læs traktorens sikkerhedsforskrifter, og sørg for at føreren er bekendt med dem

Brugeren er ansvarlig for sikker brug af klipperen og skal være trænet i brugen. Brugeren skal have godt kendskab til klipperens og traktorens sikkerhedsforskrifter før brug.

Kør med en hastighed, der giver sikker kørsel under de givne forhold.

ADVARSEL

- Når klipperen anvendes, skal mindst 20% af traktorens vægt være på forhjulene, ellers kan traktoren vælte, og brugeren komme til skade. Hvis der mangler vægt, må frontvægte eller lignende monteres.
- Vej traktoren – det er ikke nok bare at gætte!

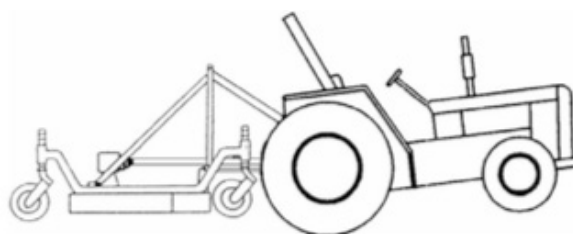

ADVARSEL

- Høj vægt kan destabilisere traktoren, sørg for at vægten på traktoren er jævnt fordelt.

FARE

- Det anbefales altid at have sikkerhedsbeskyttelse omkring klipperen.

START OG STOP AF KLIPPEREN

Læs i traktormanualen hvordan PTO'en benyttes.

- Sæt altid klipperen i gang med lave PTO-omdrejninger.
- Hav en arbejdhastighed hvor PTO er 540 omdrejninger.
- I tilfælde af uheld må brugeren vide, hvordan klipper og traktor hurtigt standses.

- Vigtigt: stop klipperen straks hvis der fornemmes et problem, tjek klipperen og lav evt. reparation, før der arbejdes igen. Slå aldrig PTO fra ved fulde omdrejninger, men ved lave omdrejninger.

ADVARSEL

- Pas på, en traktor med PTO uden kobling kan blive trukket frem af momentet fra knivene.
- Start klipperen med lave PTO-omdrejninger og øg derefter op til 540 PTO. Ved transport afbrydes PTO, og klipperen hæves til transportstilling.

KLIPPEHASTIGHED

- Hastigheden tilpasses forholdende og græssets længde.

KLIPPETIPS

- Klip kun med korrekt PTO, hvilket giver den korrekte hastighed på knivene og dermed det bedste klipperesultat.

ADVARSEL

- Undgå personskade! Fjern sten og genstande i græsset før klipning. Første gang højt græs klippes, er klippehøjden højere, så evt. genstande kan ses.
- Meget højt græs klippes ad to gange, den første gang lidt højere og næste gang med ønsket højde og med en 90 grader klipperetning.
- Det er bedst at klippe græsset, når det er tørt, ellers kan det klumpe.

AFMONTERING AF KLIPPER OG OPBEVARING

- Sæt klipperen ned, stands traktoren og træk bremsen. Vent med at afmontere, til PTO-aksel er standset.

FØR BRUG ELLER TRANSPORT AF KLIPPEREN

- Brug altid de advarselssymboler der lokalt kræves for langsom transport på offentlig vej, f.eks. advarselstrekant.

3. Vedligeholdelse af maskinen

Før brug tjekkes det, at klipperen er i orden, bolte er spændt mv.

ADVARSEL

- Slå altid PTO fra, før klipperen hæves for transport.

SMØRING

- Genbrug ikke overskydende fedt på maskinen. Tegningen nedenfor viser, hvor der skal smøres med fedt. Brug en universal SAE fedt på de steder, der er angivet på figuren nedenfor:
- Sørg for at fedtpresse og nipler er rene, inden der smøres.
- Hjul smøres for hver 8 timers brug.
- Knivlejer for hver 8 timer.
- PTO-aksel for hver 8 timer.

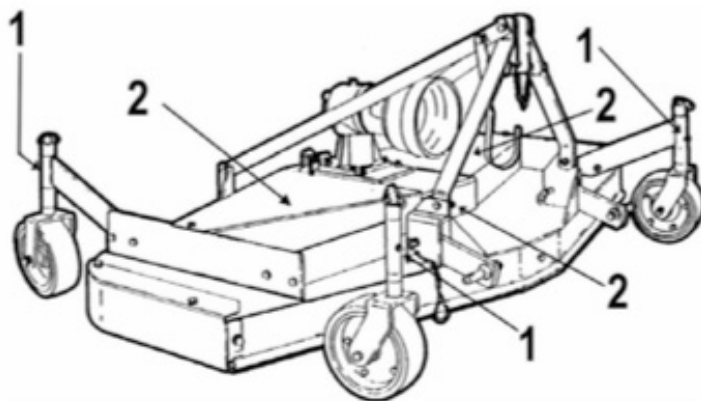

SMØRING AF GEARKASSE

Fyld op til korrekt niveau:

1. Placer klipperen på flad og vandret grund.
2. Påfyld olie.
3. Fyld på til det løber ud (se figuren til højre)
4. Spænd studserne igen.

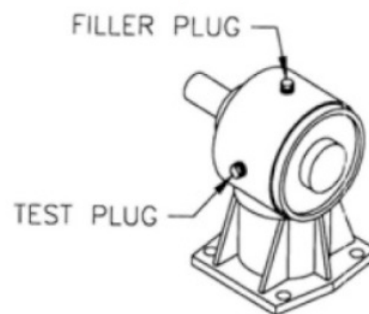

Det anbefales at tjekke oliestand for hver 8-10 timer. Overfyld ikke da det kan give overtryk i gearkassen.

SMØRING AF HJUL

- Med fedt via smørenippel.

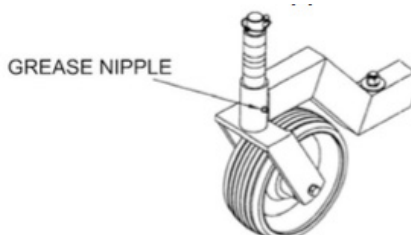

SMØRING AF PTO-AKSEL

- Smøresteder er vist på figuren. Smør for hver 8 timers brug.
- Med jævne mellemrum skilles PTO-aksel ad, og de to dele smøres med fedt, som vist på tegningen.



ADVARSEL

- Når PTO-aksel monteres, er det vigtigt, at låsene i begge ender er korrekt aktiveret.

SMØRING AF KNIVLEJER

- Smøres for hver 8 timer brug. Smøresteder fremgår af afmærkning på klipperen. Der må ikke oversmøres, da lejer kan beskadiges, og overskydende fedt flyder ud på maskinen.

KNIV-SERVICE

- Brug kun korrekt specificerede knive.

MONTERING OG AFMONTERING AF KNIVE

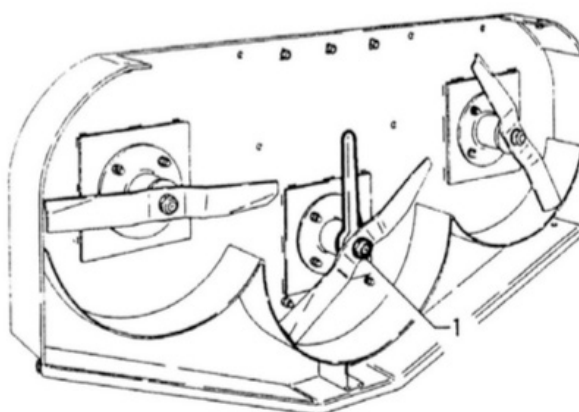

- Placer maskinen som vist på figuren ovenfor, husk at sikre maskinen så den ikke vælter ned over personer.
- Undgå at akslen drejer rundt når knivbolten løsnes, ved at sætte en ringgaffel over kniven som vist på figuren.
- Herefter kan bolten skrues af og kniven afmonteres.
- Før montering tjekkes det, at gevind og møtrik er i god stand.
- Monter igen knivene, skiverne og boltene som vist.
- Brug handsker til dette arbejde.

Slibning af knivene

- Sørg for, at kniven slibes ens i hele længden, så kniven bevarer sin balance. Slib som vist på figuren nedenfor. Bemærk at kniven skal have en vis tykkelse, efter den er slebet.

ADVARSEL

- Undgå personskade! Sørg for at klipperen er fikseret, når der arbejdes.

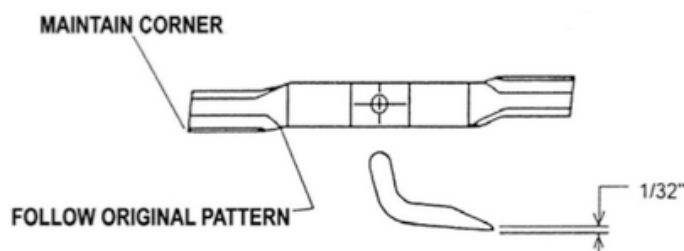

- Monter igen knive, skiver og bolte som vist.
- Brug handsker til dette arbejde.

JUSTERING AF REM

1. Stop klipper og traktor
2. Løsn alle 4 skruer (nr. 1)
3. Løsn låsemøtrik (nr. 3)
4. Stram så remmen så den ca. kan bevæge sig $3/4$ " (nr. 4)
5. Overstram ikke remmen
6. Stram møtrikker igen (1+3)

OVERHOLD ALLE SIKKERHEDSADVARSLER!

MONTERING OG AFMONTERING AF REM

1. Stop traktor og klipper.
2. Fjern afskærmning.
3. Løsn gearkassen.
4. Ryk gearboks så meget frem som muligt.
5. Remme kan nu afmonteres.
6. Montering som ovenstående, men bare i omvendt rækkefølge.

OPBEVARING

Opbevares tørt og sikkert, så den er klar igen til næste sæson. God opbevaring forlænger levetiden væsentligt.

Vi foreslår følgende opbevaringsprocedure:

1. Rengør klipperen.
2. Smør klipperen.
3. Stram alle bolte.
4. Tjek for skader, og evt. reparer.
5. Hold den ren og tør.
6. Evt. spray med et materiale der hindrer udvikling af rust.

DECLARATION OF CONFORMITY
Machinery Directive: 2006/42/EC

Name of manufacturer or supplier
Hangzhou Geesun International Co.,Ltd.

Full postal address including country of origin
No.631 Zhongshan Bei Road, Jinhui office building, Suite 16D, Hangzhou, Zhejiang, China.

Description of product
Mower

Name, type or model, batch or serial number

Model: 4FMOWR, 5FMOWR, 6FMOWR, 7FMOWR, 8FMOWR, HG120, HG150, HG180, HG210, HG240

Serial NO: 5FMOWR Serial NO: 000001

Standards used, including number, title, issue date and other relative documents
EN ISO 12100:2010, EN ISO 4254-1:2015, EN ISO 4254-12:2012/A1:2017, EN ISO 13857:2008.

Place of issue HANGZHOU

Name of authorised representative Xiao Mu Ye

Position of authorised representative General manager

Declaration

I declare that as the authorised representative, the above information in relation to the supply/ manufacture of this product, is in conformity with the stated standards and other related documents following the provisions of the abovementioned and their amendments.

Signature of authorised representative : _____

Date: 2021-10-20



Se altid den nyeste version af manualen, samt reservedelsliste/partslister for din vare på www.dk-tec.dk, under selve maskinen.