

Eurotrac W11

Datablad



Standard udstyr:

- Hydrostatisk fremdrift
- Joystick betjening
- Hydraulisk hurtigskifte
- 3 cylinder Kubota motor
- Ekstra hydraulik udtag
- Arbejdslys/vejlys LED
- Blitzblink LED
- Skovl
- Pallegafler



Specifikationer:

Motor HK	26
Motormærke, antal cylindre	Kubota V1105, 3 cylindre stage 5
Motorkøling	Kølevæske
Elektrisk system	12 volt / 43 AH
Gear	hydrostatisk
Dækstørrelse	26 x 12 - 12AS
4 wd	Permanent
Hydraulikpumpe kapacitet	32 L/min (180 bar)
Fremdriftpumpe kapacitet	84 L/min (380 bar)
Egenvægt	1650 kg
Løftekapacitet standard	850 kg. - 950 - 1050 kg. arm
Bredde	110 cm.
Højde med bøjle	217 cm.
Akselafstand	1375 cm.



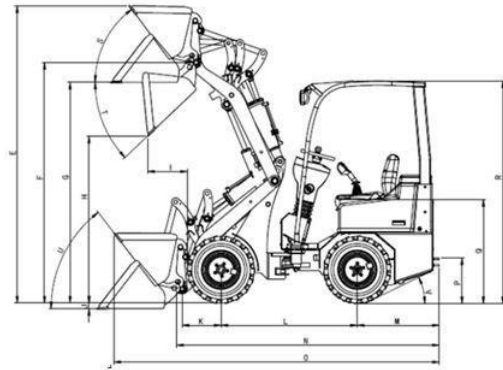
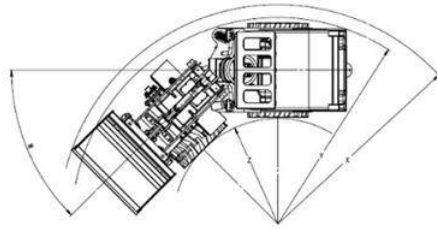
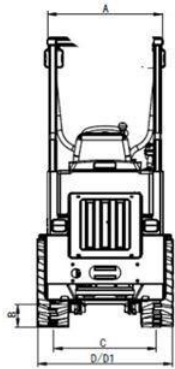

A – Maskinens bredde	1080
B - Frihøjde	174
C - Sporbredde	803
D – Bredde total	1110
D1 – Bredde med standard skovl	1300
E - Max. arbejdsøjde	3440
F - Max. - Højde hurtigskifte	2900
G - Max. - Løftehøjde vandret	2750
H - Max. - Maks. aflæsehøjde	2210
I - Min. Min. aflæseafstand	482

MED MELLEMM ARM SKAL DER TRÆKKES 40 CM. FRA OG MED KORT ARM SKAL DER TRÆKKES 75 CM. FRA ALLE HØJDER

K – Aksel center til hurtigskifte	430
L - Akselafstand	1370
M – Udhæng i bagenden	960
N – Længde uden skovl	2840
O – Længde med standard skovl	3650
P – Træk højde	585
Q - Sædehøjde	1128
R – Maskinens højde	2210
S – Vinklen på skovlen ved maks. højde	48°
T – Maks. tippevinkel	45°
U – Vinklen på skovlen med armen nede	48°
V – Maks. opkørselsvinkel	25°
W – Maks. drejevinkel	45°
X – Maks. yder venderadius med skovl	2530
Y – Maks. venderadius	2220
Z – Maks. indre venderadius	1000